

SPECIALVERKTYG

-endast för fackfolk



Index	Side		Side
Välj den bästa magnetborrmaskinen för ditt behov:	3	Fasmaskiner och svetskantformare	
Magnetborrmaskin		HAJO Circuit Beveler pneumatisk fasmaskin CB-02	15
HA3200.....	4	HAJO Mini Beveler, fasmaskin MB-03	15
A35/50PLUS.....	4	HAJO Mini Beveler pneumatisk fasmaskin AMBL-0307	15
WOJ-3200	4	HAJO NITTO kantfasmaskin HB-15	15
AO5575	4	MYDO - FRP - SHORTY hålsåg	
Magnetisk spånuppsamlare	5	MYDO dubbeltandad kombi för tegel och trä	16
WA3500	5	FRP specialhålsåg för glasfiber, plast och trä	16
WA5000	5	Shorty dosborr	16
QA4000	5	Spikätaren / MY278U hålsåg	
QA6500	5	HAJO Spikätaren för trä även med spik.....	17
Offshore		HAJO hålsåg MY287U för stål och rostfritt.....	17
HUW200	6	Rörfixturer och klippare	
N1MA2	6	WHEELER rörklippare	18
Löse stativ		Hydraulisk rörklippare	18
N1100	6	Manuel rörklippare.....	18
N1130	6	HAJO PEX saks	18
N1130	6	HAJO Porter bultsaxar	18
N1210R	6	HAJO Porter kabelklippare.....	18
N1250	7	HAJO armeringsklippare	18
N1250	7	HAJO gängstavsklippare.....	18
N1320	7	Gängmaskiner	
Borrmaskiner		REX50A 2"	19
DUB13/2-RLE.....	7	REX80A 3"	19
DUD 38-RLE.....	7	REX100A 4"	19
DBKR550M.....	7	COLLINS 12A 2"	19
Kärnborr och tillbehör		COLLINS 14A 4"	19
Skärdatatabell	9	HAJO rörstöd	
HAJO Highspeed kärnborr SHHS	10	Hopfällbart rörstativ med V-huvud	19
NITTO NHHS kärnborr	10	Rörstativ med V-huvud.....	19
NJET Jetbroach kärnborr	11	Kulhuvudsats,	19
Hajo Slipning Service	12	Plastrulhuvud,	19
Magnetborrstativ tillbehör	12	HAJO plåtlyftare	20
NITTO Kärnborrshållare NBHM3050 + 3075 + 4075.....	12	HAJO rörfixturer	20
Kärnborr	12	HAJO dubbel spärrnyckel	20
Gängtaphållare	12	HAJO och IMPERIAL kragverktyg för kopparrör.....	20
Adapter m/borrchuck	12	Avloppsrensare	
Weldon försänkare 90°	12	MARCO MATIC	21
Snap Weldon hållare m/kona	12	HAJO Avloppsrens	21
Vacuumstativ och borttving		Manuel handrensare.....	21
Både el- och luftmaskiner	13	WC-renare	21
HAJO luftborrmaskiner.....	13	Avloppsrensare 1280.....	21
DMD110SB Vacuumstativ f/borrmaskin.....	13	Avloppsrensare 70E	21
DRILLMATE VAC-FORCE 2000 Vacuumstativ f/borrmaskin...13		Stort tillbehörs- och reservdelslager.....	22
DMVAC2000 Vacuumstativ f/borrmaskin	13	Egen verkstad.....	22
SM703RG Pneumatisk borrmaskin 500 v/min	13		
SM704RG Pneumatisk borrmaskin 650 v/min	13		
SM725RG Pneumatisk borrmaskin 1800 v/min	13		
DRILLMATE VAC PAD til magnetstativ.....	13		
DMDV110SP vacuumstativ till borrmaskin.....	13		
DRILLMATE borttving.....	13		
Hålstansare • Selfere och pumper			
HAJO hålstansprogram	14		
NITTO SELFER hydragiska hålstansare	14		
NITTO SELFER el-hydragisk pump SC-05.....	14		
NITTO SELFER el-hydragisk pump HPD-05	14		
NITTO Handy selfer E25-0615 + 55-0619.....	14		



Välj den bästa magnetbormaskinen för ditt behov:

Kap.Ø mm min. - max.		Kapacitet mm plåttjocklek min. - max.		Vikt kg	Watt	R / L	Total höjd mm	Automatisk matning	Spindel- fäste	Spiralborr mm	Varunummer
3	32	6	50	11	1050	Nej	410 ¹	NEJ	Weldon 19mm	13	N1HA3200
3	32	9	50	13	950	Nej	385 ²	NEJ	Snabbfäste	13	N1WOJ3200
14	35	9	35	20	1100	Nej	495 ²	JA	Snabbfäste	NEJ	N1WA3500
1	35	9	50	12,5	1200	Nej	430 ¹	NEJ	Weldon 19mm	13	A35/50PLUS
14	40	9	35	19	680	Nej	495 ²	JA	Snabbfäste	NEJ	N1QA4000
14	50	9	75	23	1150	Nej	410 ²	JA	Snabbfäste	NEJ	N1WA5000
12	55	9	75	18	1150	Nej	545 ²	NEJ	Snabbfäste	NEJ	N1AO5575
17,5	65	9	50	26	1010	Nej	500 ²	JA	Snabbfäste	NEJ	N1QA6500
Offshore											
3	50	9	50	20	Pneu.	NEJ	502	NEJ	Weldon 19mm	13	N1MA2
3	60	9	50	24	Hydr.	NEJ	419	NEJ	Weldon 19mm	13	N1HUW200
Borrstativ											
-	10	9	-	9	35	-	273	NEJ		10	N1100
-	30	9	-	18	35	-	397	NEJ	-	13	N1130
-	40	9	-	21	60	-	527	NEJ	-	21	N1210R
-	50	9	-	25	80	-	528	NEJ	-	25	N1250
-	75	9	-	29	80	-	525	NEJ	-	32	N1320
Bormaskin											
3	75	-	-	9	2000	JA	284	-	MK3	32	DUD38RLE
3	100	-	-	21	1700	JA	412	-	MK4	50	DBKR550M
Vid gängning är det bästa valet en R/L maskin.											

OBS!

¹ Lägsta höjd med monterat 12mm kärnborr f/25 mm plåttjocklek typ SHHS2512 (utan centerspets).

² Lägsta höjd med monterat 17,5 mm kärnborr f/35 mm plåttjocklek typ NJET35175 (utan centerspets).

Varför välja en magnetbormaskin med matning?	När väljer man en manuell magnetbormaskin?
Eftersom:	När:
<ol style="list-style-type: none"> 1. Man sparar många kärnborr tack vare matnings tekniken! 2. Magnetbormaskinen arbetar själv! 3. Den arbetar fortare än dig..... om du jämför med en manuell maskin. 	<ol style="list-style-type: none"> 1. Man vill använda spiralborr! 2. Man vill gänga! 3. Antalet hål är begränsat! 4. Man har specialjobb! 5. Vikten ska vara låg!

Magnetborrmaskin



Nya kärnborr med 75 mm koppdjup med 3/4" fäste, upp till Ø 50 mm, är anpassade med sikta på den nya WA-5000.



Kärnborren byttas utan verktyg.

Automatiska magnetborrstativ WA-3500 & WA-5000

NITTO magnetborrstativ är de enda som på länge har automatiska maskiner med ett perfekt resultat. Nu har de lyckats med att konstruera en automatisk magnetborrmaskin till nästan samma pris som en manuell maskin.

Magnetborrstativen håller automatisk varvtal och matningstryck beroende på stålqualität och stannar efter avslutat borrhjup. Med automatisk kylning och sensor som stannar maskinen vid överbelastning, får ni en mycket längre livstid på kärnborren.

- Motor med oljad kyghjulsväxel för bättre kraftöverföring.
- Fingertouch-sensor vid start och stopp.
- Styrning på magnetfot med kullager.
- Snabbkoppling för kärnborret.
- Kylning i vågrätt och lodrätt borrhjup.
- Automatisk stopp vid överbelastning, spåner eller för dåligt kärnborr.



Beteckning	HAJO HA3200	HAJO A35/50PLUS	WOJ-3200	AO5575
Varunummer	N1HA3200	A35/50PLUS	N1WOJ3200	N1AO5575
Watt / volt	1.050 / 230	1.200 / 230	950 / 230	1.150 / 230
Varv/min, obelastad	400	595	870	350/650
Max. kap. Ø, mm, kärnborr	32	35	32	55
Max. kap. mm spiralborr	13*	13	13*	19*
Vandring i mm	129	129	50 (+60)	1.020
Magnethållkraft, kg:	800	1.325	918	1.020
Svingbar, grader	-	-	-	-
Snabbkoppling	Nej, weldon	Nej, weldon	Ja	Ja
Magnetfot, mm.	70 x 160	80 x 160	99 x 177	86 x 170
Vikt, kg	10	12	13	18

*Borrchuck är extra tillbehör



Magnetisk spånuppsamlare:

Varunummer: A18654



Magnetborrmaskin

ATRA ACE QUICK AUTO QA-4000 & QA-6500

2 växel (QA-6500)

Magnetborrenheten som helautomatisk borrar hålet i ett arbetsmoment med kapacitet upp till Ø65.

Självcenterande borrar monteras endast med en kvarts omdragning i hållaren utan användning av verktyg.

Elektronisk autofeed system.

Auto-return returnerar borret till utgångspunkten, när borrarboringen är slut. Det elektroniska autofeed systemet mäter löpande skärmotståndet och tar hänsyn till både materialhårdhet, diameter och borrar djup.



WA3500	WA5000	QA4000	QA6500
N1WA3500	N1WA5000	N1QA4000	N1QA6500
1.100 / 230	1.150/230	680 / 230	1.010 / 230
950	350/650	750	400/750
35	50	40	65
-	-	-	-
75	100	75	75
720	1.000	680	1.000
-	-	-	-
Ja	Ja	Ja	Ja
92 x 216	101 x 201	82 x 172	100 x 200
20	23	18	26

Magnetbormaskin - löse stativ

Magnetborrstativ til offshore

Pneumatisk N1MA2

Pneumatisk magnetbormaskin, speciellt utvecklad för riskfyllda arbetsplatser såsom offshore och kemikalie industrin, där elektriska maskiner inte får användas.

Den pneumatiska magnetbormaskinen är utrustad med en permanentmagnet, den fungerar oberoende av lufttillförsel, tvillingmotor med centeraxel och integrerad kylgång.

Stabil och vibrationsfri i kraft av dubbel lager styrning i motor samt stor kontaktyta mellan motorhus och stativ.

Vid bortfall av luft blockeras motorn och måste startas om, så ofrivillig start undviks. I och med risken för gnistor och överslag är eliminerat, är säkerhetsstandarden den enda, som kan erbjuda denna höga säkerhetsnivå.

Finns också i specialversioner för speciellt extrema jobb.



HUW200	N1MA2	Beteckning	N1100	N1130	N1210R
N1HUW200	N1MA2	Varunummer	N1100	N1130	N1210R
Hydraulisk	Pneumatisk	Watt / volt	35 / 130	35 / 230	60 / 230
60	50	Max. Kap. Ø, mm, kärnborr	-	30	40
-	-	Max. kap. mm spiralborr	10	13	21
160	170	Vandring i mm	100	175	250
2.500	1.800	Magnethållkraft, kg:	350	600	900
-	-	Svängbar, grader	-	330	330
-	-	Justerbar	-	28	28
330 x 220	102 x 165	Magnetfot, mm.	Ø 105	Ø 141	Ø 152
39	20	Vikt, kg	6	18	21

Hydraulisk HUW 200

Denna hydrauliska magnetbormaskin är speciellt framtagen för undervattenborrning t.ex. offshore och skepp.

Ytterligare är den utvecklad för riskfyllda platser som t.ex. kemikalieindustrin, där elektriska maskiner inte får användas.

Den är utrustad med en kraftig hydraulisk motor och permanentmagnet.



Magnetborrmaskin



DUB13/2RLE

DUB13/2RLE
2-växlad reversibel
borrmaskin med stort vridmo-
mentmoment
och liten vikt.

Upptagen effekt: 650 watt
Avgiven effekt: 420 watt
Kap.: Stål: Ø16 mm
Elektronisk varvtal
reglering: 0-450 - 1.550 varv/min.

DUD38RLE
4-växlad reversibel
MK-3 borrmaskin
120/210/380/650 varv/min.
Elektronisk varvtal
reglering i varje växel.

DBKR550M
5-växlad reversibel
MK-4 borrmaskin
60/115/220/450/2000
varv/min.



N1250	N1320	DUD13/2RLE	DUD38-RLE	DBKR550M
N1250	N1320	B13/2RLE	DUD38-RLE	DBKR550M
80 / 230	80 / 230	650 / 230	2.000 / 220	1.700 / 220
50	75	-	75	100
25	32	16	32	50
250	280	-	-	-
1.500	1.800	-	-	-
330	50	-	-	-
28	20	-	-	-
110 x 243	124 x 244	-	-	-
25	29	2	9	20

ATRA MASTER MANUEL

I särklass bland magnetstativ. Stor flexibilitet genom valmöjligheter inom kombinationer med borrmaskinerna i vårt sortiment. Atra Master har en bakre stöttning som ger den extra stor hållkraft vid hårt matningstryck och mässing glidstöd i släden, precis stöd som alla NITTO stativ.

Vakuumsfot

Till borrning i rostfritt eller tunnplåt
Tillsluta bara trykluft och den genererar själv vakuüm.



(Se sida 13)

Få en stor tidsbesparing, använd kärnborr och hålsåg.

Kärnborr och hålsåg avverkar bara en bråkdel av material jämfört med ett spiralborr. centrumspetsen driver kärnan ut.

På grund av detta kan man trots nödvändigheten av att göra körslag spara massor med tid.

När man borrar med spiralborr måste man förborra med mindre diameter, med kärnborr kan man direkt borra med önskad diameter.

Besparing i borrhastid ökar kraftigt ju större hålet ska vara:



64% besparing



79% besparing



81% besparing



85% besparing

Der er många möjligheter med Nitto magnetboremaskiner

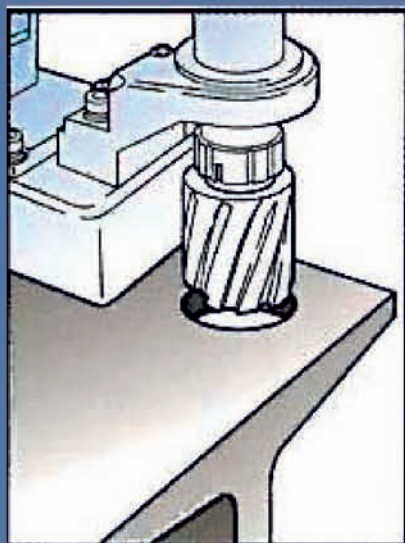

Borrning med skev utgång

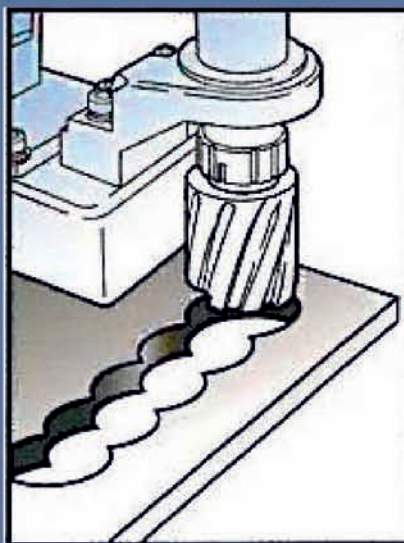

Överlapps borrning

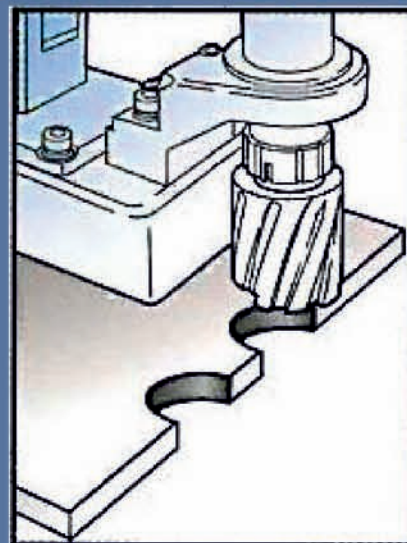

Borrning i kant (halva hål)



Bajonettfattning byte av borrar utan verktyg.

Skärdatatabell

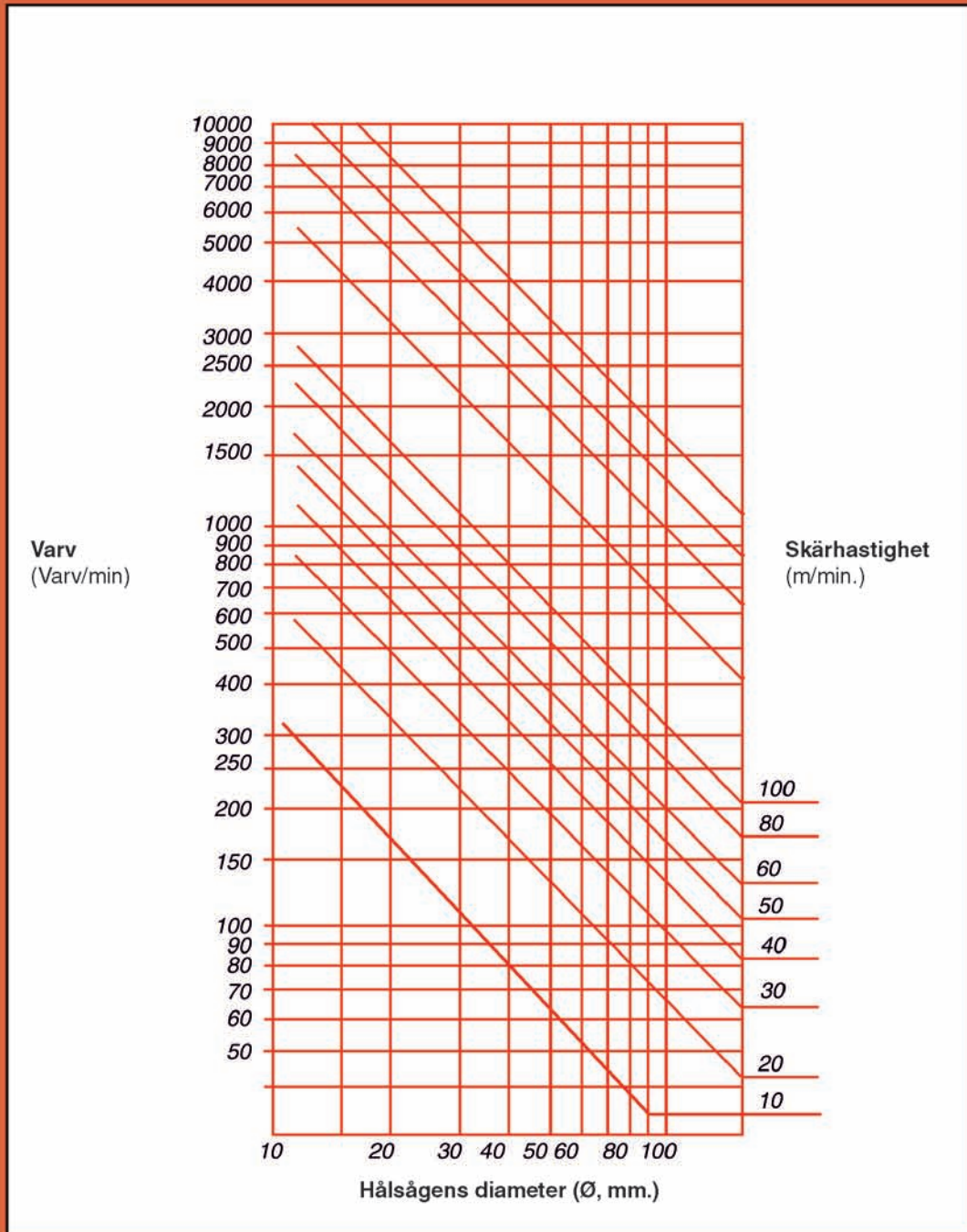

Hålsågstyp type:	AHHS25xx	SHHSxxxx	NHHSxxxx	NJETxxxx
Material:				
Stål < 500N/mm ²	30 m./min.	30 m./min.	30 m./min.	40-50 m./min.
Stål ≤ 850N/mm ²	20 m./min.	20 m./min.	20 m./min.	30-40 m./min.
Rostfritt stål	-----	-----	10 m./min.	20-30 m./min.
Aluminium	-----	-----	-----	70-90 m./min.
Støbejern	15 m./min.	15 m./min.	-----	30-50 m./min.
Messing	30 m./min.	30 m./min.	30 m./min.	50-70 m./min.
Matning 0,02 – 0,1 mm/varv				

HAJO Highspeed kärnborr SHHS

HAJO HIGH SPEED KÄRNBORR koboltlegerade, med Rota Quick snabbfäste och 19 mm. ($\frac{3}{4}$ ") WELDON fäste.

Ø, mm	Borrdjup 25 mm	Borrdjup 50 mm	Borrdjup 110 mm
12	SHHS2512	SHHS5012	
13	SHHS2513	SHHS5013	
14	SHHS2514	SHHS5014	
15	SHHS2515	SHHS5015	
16	SHHS2516	SHHS5016	
17	SHHS2517	SHHS5017	
18	SHHS2518	SHHS5018	
19	SHHS2519	SHHS5019	
20	SHHS2520	SHHS5020	SHHS11020
21	SHHS2521	SHHS5021	
22	SHHS2522	SHHS5022	SHHS11022
23	SHHS2523	SHHS5023	
24	SHHS2524	SHHS5024	SHHS11024
25	SHHS2525	SHHS5025	SHHS11025
26	SHHS2526	SHHS5026	SHHS11026
27	SHHS2527	SHHS5027	
28	SHHS2528	SHHS5028	SHHS11028
29	SHHS2529	SHHS5029	
30	SHHS2530	SHHS5030	SHHS11030
31	SHHS2531	SHHS5031	
32	SHHS2532	SHHS5032	SHHS11032
33	SHHS2533	SHHS5033	
34	SHHS2534	SHHS5034	SHHS11034
35	SHHS2535	SHHS5035	SHHS11035
36	SHHS2536	SHHS5036	
37	SHHS2537	SHHS5037	
38	SHHS2538	SHHS5038	
39	SHHS2539	SHHS5039	
40	SHHS2540	SHHS5040	SHHS11040
41	SHHS2541	SHHS5041	
42	SHHS2542	SHHS5042	SHHS11042
43	SHHS2543	SHHS5043	
44	SHHS2544	SHHS5044	
45	SHHS2545	SHHS5045	SHHS11045
46	SHHS2546	SHHS5046	
47	SHHS2547	SHHS5047	
48	SHHS2548	SHHS5048	
49	SHHS2549	SHHS5049	
50	SHHS2550	SHHS5050	SHHS11050
51	SHHS2551	SHHS5051	
52	SHHS2552	SHHS5052	
53	SHHS2553	SHHS5053	
54	SHHS2554	SHHS5054	
55	SHHS2555	SHHS5055	
56	SHHS2556	SHHS5056	
57	SHHS2557	SHHS5057	
58	SHHS2558	SHHS5058	
59	SHHS2559	SHHS5059	
60	SHHS2560	SHHS5060	

Centrumspets, längd:			
Ø, mm	77 mm	102 mm	110 mm
6	SHHS250677	SHHS5006102	
8			SHHS11008160



HAJO HIGH SPEED HÅLSÅGAR

Kvalitetshålsåg tillverkad av stål M42 med 8% kobolt och specialhårdad. Resultat: längre hållbarhet end med motsvarande high-speed såg och en snabbare och renare hållborring i alle typer av stål. HAJO High-Speed borrar lika effektivt i vanligt stål som i rostfritt stål och har fler tänder än motsvarande hålsåg. Du har alltså en hållborring som är 3-4 gånger snabbare än med ett vanligt spiralbör och med en minimal effektförbrukning.

NITTO HIGH SPEED kärnborr NHHS

NITTO HIGH SPEED kärnborr

En specialutvecklad kärnborr med en skärdesign, som ger en snabbare, lättare och nästan friktionsfri håltagning.

Kärnborren har sidoskär som ger en snabbare borring och friskärning av metallspån. Kärnborret är producerat av förstaklass highspeed stål, härdat till HRC64 och därefter precisionsslipat. Resultatet blir en tre gånger snabbare borring. NITTO HIGH SPEED kärnborr har en längre hållbarhetstid än något annat kärnborr på marknaden och er försedd med snabb-koppling. Levereras i Ø12-52 mm.

Användas med en precisionsslipad centrumspets, som centrera kärnborren och öppnar för smörjning i kärnborrshållare.

NITTO Hibroach kärnborr med One-Touch snabb-bajonet system og 19 mm ($\frac{3}{4}$ ") Weldon skaft. Koboltlegeret.

Ø, mm	Borrdjup 25 mm	Borrdjup 50 mm
12	NHHS2512	NHHS5012
13	NHHS2513	NHHS5013
14	NHHS2514	NHHS5014
15	NHHS2515	NHHS5015
16	NHHS2516	NHHS5016
17	NHHS2517	NHHS5017
18		NHHS5018

Centrumspets, längd:		
Ø, mm	77 mm	102 mm
6	NHHS250677	NHHS5006102

Ø, mm	Borrdjup 25 mm	Borrdjup 50 mm
18	NHHS2518	
19	NHHS2519	NHHS5019
20	NHHS2520	NHHS5020
21	NHHS2521	NHHS5021
22	NHHS2522	NHHS5022
23	NHHS2523	NHHS5023
24	NHHS2524	NHHS5024
25	NHHS2525	NHHS5025
26	NHHS2526	NHHS5026
27	NHHS2527	NHHS5027
28	NHHS2528	NHHS5028
29	NHHS2529	NHHS5029
30	NHHS2530	NHHS5030
31	NHHS2531	NHHS5031
32	NHHS2532	NHHS5032
33	NHHS2533	NHHS5033
34	NHHS2534	NHHS5034
35	NHHS2535	NHHS5035
36	NHHS2536	NHHS5036
37	NHHS2537	NHHS5037
38	NHHS2538	NHHS5038
39	NHHS2539	NHHS5039
40	NHHS2540	NHHS5040
41	NHHS2541	NHHS5041
42	NHHS2542	NHHS5042
43	NHHS2543	NHHS5043
44	NHHS2544	NHHS5044
45	NHHS2545	NHHS5045
46	NHHS2546	NHHS5046
47	NHHS2547	NHHS5047
48	NHHS2548	NHHS5048
49	NHHS2549	NHHS5049
50	NHHS2550	NHHS5050
51	NHHS2551	NHHS5051
52	NHHS2552	NHHS5052

Centrumspets, längd:		
Ø, mm	91 mm	102 mm
8	NHHS250891	NHHS2508102



NITTO Jetbroach kärnborr NJET

NITTO JETBROACH kärnborr

Hårdmetallkärnborr, som med fördel kan användas till alla typer av stål. NITTO JETBROACH kärnborr har i motsats till motsvarande produkter en väsentligt större styrka i koppen eftersom godstjockheten i punkten där plattan är monterad är kraftigt utökad samt förd i en gradvinkel upp i hela sågens längd. Levereras i Ø 12 - 65 mm med snabbkoppling, och opp till Ø100 m/1¼" W.

Användas med en precisionsslipad centrumpets, som centrera kärnborren och öppnar för smörjning i kärnborrhållare.

JET JETBROACH KÄRNBORR med hårdmetall plattor. W= 1¼".

One-Touch + ¾" Weldon

Ø, mm	Borrdjup 25 mm	Borrdjup 50 mm
12	NJET2512	NJET5012
13	NJET2513	NJET5013
14	NJET2514	NJET5014
15	NJET2515	NJET5015
16	NJET2516	NJET5016
17	NJET2517	NJET5017

NYHET

Centrumpets, längd:

Ø, mm	81 mm	112 mm
5/6	NJET25060581	NJET500605112

Ø, mm	Borrdjup 35 mm	Borrdjup 50 mm	Borrdjup 75 mm
17,5	NJET35175	NJET50175	NJET75175
18	NJET3518	NJET5018	NJET7518
19	NJET3519	NJET5019	NJET7519
19,5	NJET35195	NJET50195	
20	NJET3520	NJET5020	NJET7520
20,5	NJET35195	NJET50205	
21	NJET3521	NJET5021N	NJET7521
21,5	NJET35215	NJET50215	
22	NJET3522	NJET5022	NJET7522
22,5	NJET35225	NJET50225	
23	NJET3523	NJET5023	NJET7523
23,5	NJET35235	NJET50235	
24	NJET3524	NJET5024	NJET7524
24,5	NJET35245	NJET50245	
25	NJET3525	NJET5025	NJET7525
26	NJET3526	NJET5026	NJET7526
26,5	NJET35265	NJET50265	
27	NJET3527	NJET5027	NJET7527
28	NJET3528	NJET5028	NJET7528
29	NJET3529	NJET5029	NJET7529
30	NJET3530	NJET5030	NJET7530
31	NJET3531	NJET5031	NJET7531
32	NJET3532	NJET5032	NJET7532
33	NJET3533	NJET5033	NJET7533
34	NJET3534	NJET5034	NJET7534
35	NJET3535	NJET5035	NJET7535
36	NJET3536	NJET5036	NJET7536
37	NJET3537	NJET5037	NJET7537
38	NJET3538	NJET5038	NJET7538
39	NJET3539	NJET5039	NJET7539
40	NJET3540	NJET5040	NJET7540
41		NJET5041	NJET7541
42		NJET5042	NJET7542
43		NJET5043	NJET7543
44		NJET5044	NJET7544
45		NJET5045	NJET7545
46		NJET5046	NJET7546
47		NJET5047	NJET7547
48		NJET5048	NJET7548
49		NJET5049	NJET7549
50		NJET5050	NJET7550
51		NJET5051	NJET7551
52		NJET5052	NJET7552
53		NJET5053	NJET7553
54		NJET5054	NJET7554
55		NJET5055	NJET7555
56		NJET5056	
57		NJET5057	
58		NJET5058	
59		NJET5059	
60		NJET5060	
61		NJET5061	
62		NJET5062	
63		NJET5063	
64		NJET5064	
65		NJET5065	

Centrumpets, längd:

Ø, mm	91 mm	102 mm	133 mm
8	NJET350891	NJET5008102	NJET7508133

1¼" Weldon

Ø, mm	Borrdjup 75 mm
50	NJETW7550
51	NJETW7551
52	NJETW7552
53	NJETW7553
54	NJETW7554
55	NJETW7555
56	NJETW7556
57	NJETW7557
58	NJETW7558
59	NJETW7559
60	NJETW7560
61	NJETW7561
62	NJETW7562
63	NJETW7563
64	NJETW7564
65	NJETW7565
66	NJETW7566
67	NJETW7567
68	NJETW7568
69	NJETW7569
70	NJETW7570
71	NJETW7571
72	NJETW7572
73	NJETW7573
74	NJETW7574
75	NJETW7575
76	NJETW7576
77	NJETW7577
78	NJETW7578
79	NJETW7579
80	NJETW7580
81	NJETW7581
82	NJETW7582
83	NJETW7583
84	NJETW7584
85	NJETW7585
86	NJETW7586
87	NJETW7587
88	NJETW7588
89	NJETW7589
90	NJETW7590
91	NJETW7591
92	NJETW7592
93	NJETW7593
94	NJETW7594
95	NJETW7595
96	NJETW7596
97	NJETW7597
98	NJETW7598
99	NJETW7599
100	NJETW75100

Centrumpets, längd:

Ø, mm	190 mm
12/6	NJETW751206190



Magnetborrstativ tillbehör



HAJO TOOL

Professionella specialverktyg

Slipning Service

Vi slipar dina NHHS SHHS och HIGHSPEED borrar som den ursprungliga borrar geometrin, så att du får den snabbaste och enklaste borrarning med längsta möjliga livslängd.



NITTO Kärnborrshållare NBHM3050 + 3075 + 4075

För industriell håltagning med mycket hög finish. Kärnborrshållare för borrar upp till och med 100 mm i diameter. Kan med fördel användas i alla pelarborrmaskiner med morsekona 2, 3 eller 4. NITTO Kärnborrshållare har ett inbyggt system för skärvätska. Vätskan appliceras alltid i kärnborren vilket minskar friktionen och det gynnar materialet och kärnborren.



HSS kärnborrsats m/ 6 stk.:

Ø12-14-16-18-20-22

25 mm borrar djup.

1 centrumspets.

Varunummer: AHHS25SET6



Adapter RQ

Med borrar chuck 13 mm.

Varunummer: A18107



HSS Co8 kärnborrsats m/ 10 stk.:

Ø12-14-16-18-20-22 -24 -26 -28 -30

25 mm borrar djup.

2 centrumspetsar.

Varunummer: SHHS25SET



Förlängare

Ø 30 x 81 mm.

Varunummer: A20206



HSS Co8 kärnborrsats m/ 10 stk.:

Ø12-14-16-18-20-22 -24 -26 -28 -30

50 mm borrar djup.

2 centrumspetsar.

Varunummer: SHHS50SÆT



Gängtaphållare

Sats för

M3 -M14 och

M6 - M22

Varunummer: A18660 och A18680



Weldon

Nitto
One -
Touch

Adapter

Varunummer: N1TB05188



Weldon försänkare 90°

• 0 - 50 mm

Varunummer: A18533/36/34/37



Weldon

Fein
Quick
-in

Adapter

Varunummer: A20204



Adapter

m/borrrchuck

MK2 och MK3 kona

Varunummer: A18008/A18009



Adapter Weldon

Med borrar chuck 13 mm.

Varunummer: A18107H



Snap Weldon hållare m/kona

• Automatisk smörjning

• MK2 - MK3

• Till vanlig Weldon

Varunummer: A18650/A18651



Vacuumstativ och borrhvning



Tillspänningen
aktiveras med
vipp-greppet.

DRILLMATE VAC-FORCE 2000

Vacuumstativ med matning.
Tillslut tryckluft och stativet genererar själv sitt vacuum.

Ett helt unikt system som gör det möjligt att borra i alla material
(från plast till rostfritt).

Med sina blott 4,5 kg ökar produktiviteten genom enkel förflyttning,
snabbare uppställning och bäst av allt, helt utan ansträngning för
användaren.

Enheten består av en vacuumplatta som fäster på materialet och
en reglerbar luftmatningscylinder som ger ett jämnt matningstryck
genom hela borrhvningen.

Detta förlänger livstiden för hålsågen. Standardstativet fäster på
plana och ovala ytor ned till 600 mm i diameter.

Skall man borra i rör och liknande, finns en formbar vacuumplatta
som går ned till rör från Ø50-600 mm i alla material. Lufttryck 6 bar.

Varunummer: DMVAC2000

Dimension:

Längd: 280 mm

Bredd: 89 mm

Höjd: 280 mm

HAJO luftborrmaskiner

Är ytterst välanpassade till detta stativ
och det finns tre olika att välja på.

Tekniska data:	SM703RG	SM704RG	SM725RG
Varvtal/min.:	500	650	1.800
Borrhuck, mm:	13	13	10
		Reversibel	Reversibel



DRILLMATE VAC PAD till magnetstativ

Foten som fäster på allt såsom durkplåt, betong, plast, stål,
aluminium, rostfritt, trä m.m.

Varunummer: DMDV110SP



Med svängbar pelare
(utan bormaskin).

Tekniska data:

Höjd: 400 mm

Längd: 153 mm

Bredd: 100 mm

Vikt: 2,4 kg

Lufförbrukning pr. min.: 0,06 m³/min

Varunummer: DMD110SB



Både el- och luftmaskiner
kan användas.

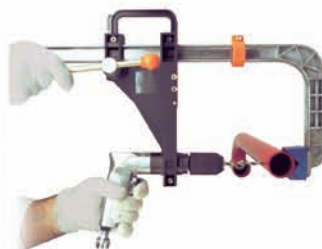

DRILLMATE borrhvning

Den smarta borrhvningen som passar i
alla bormaskiner och användes i alla
yrken.

Ett proffsverktyg ni kan lita på, med sin
låga vikt underlättar den ditt borrhvningsjobb
i rör, balk, plåt, järnvägsspår, chassi m.m.

Levereras med mothåll för rör och balk.

Varunummer: DMD0100

Hålstansare • Selfere och pumper

Se vårt specialkatalog för
hålstansning i tunnplåt,
under kataloger på:
www.hajo.dk



NITTO SELFER hydrauliska hålstansare

HS06-1322 + 07-1624 + 11-1624

Stansar runda och ovala hål. Hålstansning i rostfritt stål är också möjligt. Stansning och returnering sker helautomatiskt.

Via NITTO SELFER's dubbelverkande hydraulik kan stansningen stoppas när som helst, och sedan kan man antigen stansa färdigt eller returnera.

Användas tillsammans med HPD-05 pumpen.



NITTO SELFER el-hydralisk pumpa HPD-05

Förbindelse till selferen sker genom el-styrningskabel och två dubbel-arterad slangor, som är monterad med högtrycks-kopplingar. Pumpans enorma styrka innebär att man kan stansa ett hål på Ø24 mm i 16 mm gods på endast 17,5 sek. inkl. returtid.

En 4-vägs 3 pos. magnetventil gör det möjligt att stanna för noggrann centrerung.

Varunr.:	N2HS061322	N2HS071624	N2HS111624	N2HA111624	N2E250615	N2E550619
Max. håldiameter Ø, mm:	22	24	24	24	15	19
Max. godstjocklek mm:	13	16	16	16	6	6
Max. utlägg:	60	70	110	110	25	55
Max. stansningstid, sek.	11,3	17,5	17,5	16,5	4	2
Max. tryck kg/cm ²	700	700	700	700	10	12
Kapacitet, ton	30	44	44	44		
Vikt, kg.:	20,5	25,5	30	35,5	7	14

NITTO SELFER hydraulisk hålstansare HA11-1624 - enkelverkande stansar runda och ovala hål. Stansning och returnering sker helautomatiskt. Nödstopp avbryter stansningen när som helst. Användas tillsammans med SC-05 pumpen.

NITTO SELFER el-hydralisk pump SC-05 - enkelverkande förbindelse till selferen sker genom el-styrningskabel och en dubbel-arterad slang, som är monterad med högtryckskopplingar.

NITTO Handy Selfer E25-0615 och 55-0619

Kompleta elhydrauliska hålstansare för stansning av runda och ovala hål, i såväl vanligt som rostfritt stål. Dimensionerna på själva bygel är ganska små i förhållande till utlägget och med den låga vikten kommer Handy Selfer enkelt åt överallt.



Fasmaskiner och svetskantformare



HAJO Circuit Beveler pneumatisk fasmaskin CB-02

Exakt fasning, även av kurvor och hål. Utmärkt till fasning av material i alla möjliga former, både ut- och invändiga kanter.

HAJO Mini Beveler fasmaskin MB-03

En suverän handmaskin för kantfasning av tunnare plåt.

HAJO Mini Beveler pneumatisk fasmaskin AMBL-0307

Speciellt utvecklad för rostfritt stål.

Avfasar snabbt rör större än Ø80 mm med specialhuvud.

Avfasningsdjup i rostfritt stål är max. 3 mm.

HAJO NITTO kantfasmaskin HB-15

Ett 100% väl genomtänkt handverktyg.

Den 2-hands styrda HB15 kan användas i stål och ger et fantastisk resultat så bra, att det är klart för svetsning direkt.

Finns i 230 V och 400 V.

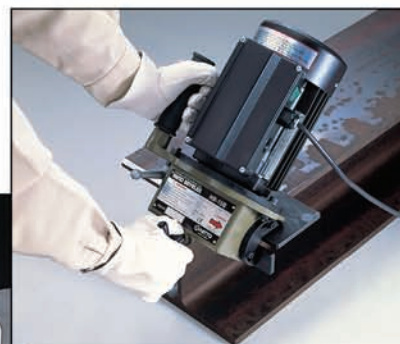

Beteckning	CB-02	MB-03	AMBL-0307	HB-15
Varunummer	N4CB02	N3103	N410307	N315 / N315380
Fasvinkel:	45°	45°	15° - 45°	15° - 45°
Fasdjup, mm	0-2	0-3	0-7	0-7
Varv/min.	13.000	7.100	14.000	2.750
Radiefasning	2R	2R, 3R	2R, 3R, 4R	
Luftryck, bar	6		6	
Plättjocklek, min.	10,0	1,5	1,5	5,0
Vikt, kg	1.8	3.5	2.9	18.0

MYDO - FRP - SHORTY Hålsåg

MYDO hålsåg med hårdmetall tandning.

Dubbeltandad kombi, ger en stor fördel, för det att du kan utnyttja de två typer av skär (MYH och ALC).

Det utökar användningsområdet för MYDO till 90% av ditt behov. Man kan borra i många olika material med den rätta tandningen.

Ø, mm	Varunummer				
25	MYDO25	130	MYDO130	170	MYDO170
29	MYDO29	135	MYDO135	180	MYDO180
30	MYDO30	140	MYDO140	190	MYDO190
32	MYDO32	145	MYDO145	200	MYDO200
35	MYDO35	150	MYDO150	210	MYDO210
38	MYDO38	155	MYDO155	220	MYDO220
40	MYDO40	160	MYDO160		
45	MYDO45				
50	MYDO50				
55	MYDO55				
60	MYDO60	MYDOCB	CENTRUMBORR T/MYDO 29-220		
65	MYDO65	MYDOCB25	CENTRUMBORR INKL. SKAFT T/DO25		
70	MYDO70	MYDOSK	SKAFT T/MYDO 29-220		
75	MYDO75	MYDTSDS	ADAPTER SDS T/MYH904SH		
80	MYDO80				
85	MYDO85				
90	MYDO90				
95	MYDO95				
100	MYDO100				
105	MYDO105				
110	MYDO110				
115	MYDO115				
120	MYDO120				
125	MYDO125				



Observera !

Dessa borrar får inte användas med hammarborrning.

Det går också att beställa lösa rör.

Andra storlekar kan beställas.

Hantering af centrumborr:

Roteras med specialpinnen och låsas i bajonettfäste.



Drejes og låses med holdepind

- När hålsågen har gjort en cirkel på muren, måste centrumborret tas bort.
- Marknadets starkaste HM hålsåg til vägg och tegel.
- 200 mm kopppdjup.
- Bara HAJO MYDO borrar har kombifäste för SDS Plus och borrhuck i én.



MYH



ALC

MYH-tandning:

Användas i letta byggmaterial som mjuk tegel skiffer, leca, gasbetong, gips, asbest, plywood, trä, koksvägg och våningsdelar.

ALC-tandning:

Användas i hårt material som tegel, svårt brända tegel och kakel.

Skärdatatabell för MYDO hålsåg	Ø, mm:	Varv/min.	Ø, mm:	Varv/min.	Användas utan slag.
	25	800 - 1.200	80	300 - 400	
	30	700 - 1.000	90	250 - 350	
	35	650 - 900	100	200 - 300	
	40	550 - 800	110	200 - 300	
	45	500 - 700	120	150 - 250	
	50	450 - 600	130	150 - 230	
	55	400 - 600	140	150 - 230	
	60	400 - 500	150	150 - 200	
	70	300 - 450	160	100 - 150	
		220	80 - 130		



FRP Specialhålsåg

med hårdmetall tandning för trä, glasfiber plast och även aluminium.

Har kluvet rör, som leder bort värmen, vilket ger det snyggaste snit i dessa material, upp till 45 mm tjocklek.

Ø, mm	Varunummer	Ø mm	Varunummer
20	MYFRP20	41	MYFRP41
21	MYFRP21	42	MYFRP42
22	MYFRP22	43	MYFRP43
23	MYFRP23	44	MYFRP44
24	MYFRP24	45	MYFRP45
25	MYFRP25	48	MYFRP48
26	MYFRP26	49	MYFRP49
27	MYFRP27	50	MYFRP50
28	MYFRP28	51	MYFRP51
29	MYFRP29	52	MYFRP52
30	MYFRP30	55	MYFRP55
31	MYFRP31	60	MYFRP60
32	MYFRP32	65	MYFRP65
33	MYFRP33	70	MYFRP70
34	MYFRP34	75	MYFRP75
35	MYFRP35	80	MYFRP80
36	MYFRP36	85	MYFRP85
37	MYFRP37	90	MYFRP90
38	MYFRP38	95	MYFRP95
39	MYFRP39	100	MYFRP100
40	MYFRP40		

Varunummer. Tillbehör:

- MYFRP006T Centerborr till hålsåg op til 20 -22 mm.
- MYFRP008T Centerborr till hålsåg op til 23 -150 mm.
- MYH904 Förlängningsskaft 430 mm utan huvud.
- MYH904K Förlängningsskaft 210 mm utan huvud
- MYH904LH Liten huvud till förlängningsskaft m/ 10 mm hål.
- MYH904SH Liten huvud till förlängningsskaft m/ 13 mm hål.



HAJO shorty - dosbore

Centrumborret sticker endast ut 5 mm därmed ingen genomborring i väggen.

Shorty har en 2-i-en hållare för SDS-plus och borrhuck. Med ALC-tandning är hålsågen utmärkt till hårdare material såsom hårdbränt mursten, kakel, klinker, tegelsten etc.

När skäret har kontakt med ämnet, kan centrumborret tas bort, och borrarbningen kan återupptas, det medför högre borrhastighet och därmed bättre ekonomi.

Levereras i Ø 75 x 65 mm.



Spikätaren / MY278U hålsåg



Varunummer:
G2646610 - 51



HAJO Spikätaren är framställt av specialverktogsstål och är härdat upp till 57RC, vilket gör dom ca. 30% hårdare än andra borrar på marknaden.

Hårdare andra använda träbollar.

Spikätaren har en fantastisk kvalitet och visar inget tecken på slitningar eller kasserade skär efter mycket borrar i bjälkar med spik i.

Borret kan förlängas med förlängningsskaft och kan omslipas.

Se upp för kopior!!

Flera leverantörer har i år försökt att kopiera HAJO spikätaren utan framgång

HAJO spikätaren är fortsatt det enda spikborret på marknaden, som borrar i spik utan problem.

HAJO Spikborr borrar rakt igenom spiken

Med överträffad hållbarhet Hajo spikborr är det enda borret på marknaden som garanterat inte visar tecken på brutna eller förstörda skår efter massor af bjälkborrningar med spik i. Inget annat borr på marknaden är utvecklat till sådant arbete.

Ø, mm	Varunr.	Ø"	Ø, mm	Varunr.	Ø"
10	G2646610	3/8	26	G2646626	1
11	G2646611	7/16	27	G2646627	1 1/8
13	G2646613	1/2	29	G2646629	1 1/8
14	G2646614	9/16	30	G2646630	1 3/16
16	G2646616	5/8	32	G2646632	1 1/4
17	G2646617	13/16	35	G2646635	1 3/8
18	G2646618	11/16	38	G2646638	1 1/2
19	G2646619	3/4	41	G2646641	1 5/8
20	G2646620	15/16	44	G2646644	1 3/4
21	G2646621	1	51	G2646651	2
22	G2646622	7/8			
24	G2646624	15/16			

Spirallängd: 370

Ø, mm	Varunr.	Tillbehör:
	MYH 904	Förlängningsskaft 430 mm, u.huvud.
	MYH904K	Förlängningsskaft 210 mm utan huvud.
10-13	MYH 904LH	Lite huvud till förlängningsskaft Ø10-13 mm.
13-51	MYH 904SH	Stort huvud till förlängningsskaft Ø13-51 mm.

HAJO universal hålsåg med hårdmetallplattor MY287U

Borrar i godstjocklekar upp till 12 mm i nästan alla material: rostfritt stål, mjukt och hårt stål, glasfiber, pvc, aluminium, zink, koppar m.m., även på rör och böjt material.

Hålsågen har specialhårdade hårdmetall plattor och levereras med centruborr för stål som standard.

Används inte med hammarborring.



Ø, mm	Varunummer	Ø, mm	Varunummer	Ø, mm	Varunummer	Ø, mm	Varunummer
14	MY278U14	39	MY278U39	64	MY278U64	89	MY278U89
15	MY278U15	40	MY278U40	65	MY278U65	90	MY278U90
16	MY278U16	41	MY278U41	66	MY278U66	91	MY278U91
17	MY278U17	42	MY278U42	67	MY278U67	92	MY278U92
18	MY278U18	43	MY278U43	68	MY278U68	93	MY278U93
19	MY278U19	44	MY278U44	69	MY278U69	94	MY278U94
20	MY278U20	45	MY278U45	70	MY278U70	95	MY278U95
21	MY278U21	46	MY278U46	71	MY278U71	96	MY278U96
22	MY278U22	47	MY278U47	72	MY278U72	97	MY278U97
23	MY278U23	48	MY278U48	73	MY278U73	98	MY278U98
24	MY278U24	49	MY278U49	74	MY278U74	99	MY278U99
25	MY278U25	50	MY278U50	75	MY278U75	100	MY278U100
26	MY278U26	51	MY278U51	76	MY278U76		
27	MY278U27	52	MY278U52	77	MY278U77		
28	MY278U28	53	MY278U53	78	MY278U78		
29	MY278U29	54	MY278U54	79	MY278U79		
30	MY278U30	55	MY278U55	80	MY278U80		
31	MY278U31	56	MY278U56	81	MY278U81		
32	MY278U32	57	MY278U57	82	MY278U82		
33	MY278U33	58	MY278U58	83	MY278U83		
34	MY278U34	59	MY278U59	84	MY278U84		
35	MY278U35	60	MY278U60	85	MY278U85		
36	MY278U36	61	MY278U61	86	MY278U86		
37	MY278U37	62	MY278U62	87	MY278U87		
38	MY278U38	63	MY278U63	88	MY278U88		

Varunummer	Ø MM
MY278UC	6 x 60 MM
*MY2788C	8 X 60 MM
Till keramik fås specialcentrumpets.	
* Till gammal typ.	

Rörfixturer och klippare

WHEELER rörklippare avsedd för gjutjärns avloppsrör, cementrör, eternitrör och glasade rör.

Varunummer:	Hydrauliske	
W29908	WHEELER hydraulisk rörklippare	2"-8"
W389012	WHEELER hydraulisk rörklippare	4"-12"
W559018	WHEELER hydraulisk rörklippare	10"-18"



W29908

Varunummer:	Manuel
W490K6	WHEELER rörklippare manuel 2"-6" m/ spärrfunktion, perfekt til bruk på svårt tillgängliga ställen.



W490K6

Varunummer:	PEX-Saks
W5190	HAJO PEX saks m/ reversibel kniv, kap. Ø 37 mm.



W5190



Varunummer:	
P9190C	max Ø 10 mm
P9290C	max Ø 13 mm

HAJO bultsaxar

Pneumatiska och hydrauliska saxar med smidda och precisionsslipade stålkäftar är enastående till serieproduktion. Saxarna kan förses med flera olika huvud, allt efter arbetsuppgift.



Varunummer:	
P8690FSK	Kap. 50 mm (27 1/2")

HAJO kabelklippare

Kabelklippare med utväxling, framställt med bakgrund av många års erfarenhet och utveckling, vilket gör kvaliteten förträffande hög.



Varunummer:	IS16SMC	IS22SC
Upptagen effekt, watt:	510	1.050
Kap. alm. stål, mm:	16	22
Klippastighet, sek.:	2	3
Vikt, kg:	4,7	11,8

HAJO armeringsklippare

EI-hydraliska

Kompakta, enkla, lågviktsmaskiner i förhållande till dess kapacitet. Hastighet och pålitligheten ökar. Flera klippare finns också i akku.



Varunummer:	
IS13NK-II	700 watt upptagen effekt
	Vikt: 5,5 kg

HAJO gängstavsklippare

Klipper rostfria och gängstänger i 4-5-6-8-10-12-14-16 mm Utan att skada gängan Kan klippa gängstaven ner till 17 mm vid fast montering.



Gängmaskiner



REX50A



REX80A

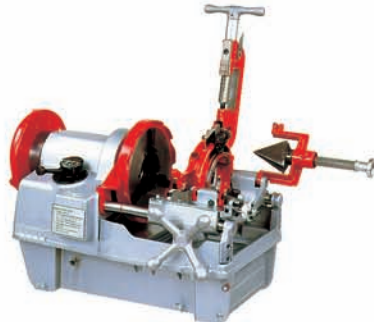

REX100A

REX i särklass

Alla REX maskiner levereras komplett med: Rörskärare och gradare, 1 st. automatisk öppnande skärhuvud från 1/2 - 2" allt efter modell, 2 set (3 set HN80A och HN100A) vs backar från 1/2 - 3" allt efter modell, fotkontakt, skyddsplast 5 l. Skärvätska, verktygsset samt rörben (ej REX 40). REX 40 och REX 50 kan också levereras med hopfällbara ben.

Beteckning	Varunummer	Watt	Varv/min.	Kap. Ø tum	Maskingånga, mm.	Vikt, kg
REX50A	HN50A	600	40	1/4" - 2"	22	46
REX80A	HN80A	750	33	1/2" - 3"	36	59
REX100A	HN100A	1.000	15 27 48	1/2" - 4"	52	127

Speciellt till den svenska marknaden.

Collins maskinerna har 8 starka vändbara gripklor, som automatiskt spänner och centererar röret. Den patenterade, snabbt inställbara Snap-o-Matic skärhuvudet ger en blixtnabb inställning, och samma gängdjup varje gång, även om gängbackarna har blivit slipade flera gånger.

Beteckning	Varunummer	Watt	Varv/min.	Kap. Ø tum	Maskingånga, mm.	Vikt, kg
12A	C212A220 CLAS	1.800	36	1/8" - 2"	36	80
12A	C212A380	2,200	36-72	1/8" - 2"	36	80
14A	C4SM4000	1.800	17-34	1/2" - 4"	52	155



Levereras med:

2 Snap-O-Matic skärhuvud
2 set HSS backar 1/2 - 3/4"
1" - 2" rörskärare, gradare
5 liter kyl/smörjmedel
Fotkontakt.



12A



14A

Levereras med:

3 Snap-O-Matic skärhuvud
3 set HSS backar 1/2 - 3/4" och
1" - 2" samt 2 1/2 - 4"
6 backars skärhuvud,
Rörskärare, gradare,
5 liter kyl/smörjmedel,
Fotkontakt.

Undervagn med verktygshylla till bägge storlekarna lagerförs.



HAJO röstöd

Helt outhärliga vid stora rörlängder, som skal gängas eller kapas. Utrustat med V-huvud och säkerhetsring, som hindrar handskada.

Varunummer:

R06349 Hopfällbart röstativ med V-huvud.
Kap. upp till 610 mm, 925 kg. höjd 850-1250 mm,
vikt: 12.0 kg.

R06350 Röstativ med V-huvud.
Kap. upp till 610 mm, 925 kg. höjd 850-1250 mm,
vikt: 11.5 kg.

R06351 Kulhuvudsats, kap. 12-610 mm, 925 kg., vikt: 3,6 kg.
R06352 Plastrulhuvud, kap. 12-610 mm, 450 kg., vikt: 2,2 kg.

Lyftverktygtyg och spärrnyckel

HAJO Plåtyftare

Type SCC med speciell led som gör att plåten låser sig själv även vid gungningar.

Varunr.:	Kapacitet, kg:	Vikt, kg
SCC050	250	0,8
SCC075	750	3,0
SCC150	750	3,0
SCC300	3000	6,0
SCC600	6000	18,0



SCC300

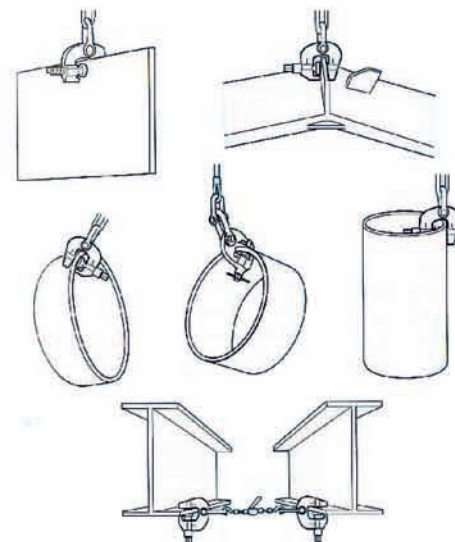

SCC050

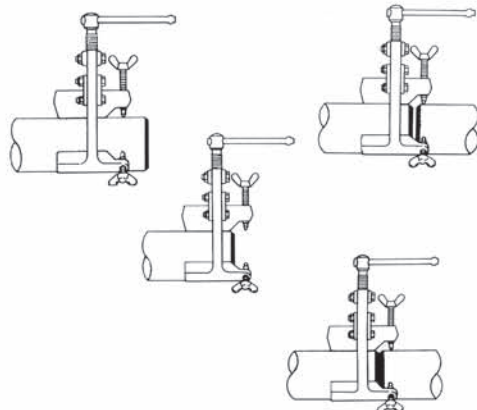

HAJO Super Bridge rörfixturer

Rörfixturen är optimal när två rör skall sammanfogas. Lätt och snabb att använda. Spänn rörfixturen på det ena röret, ställ in ställskruvarna flytta fram lägg till det andra röret, spänn igen. Sedan är det bara att svetsa. Finns i 4 modeller med kapacitet från 1" till 12" rör, och det finns även rostfria ställskruvar och skyddsklackar för rostfria rör som tillbehör.

Varunr.:	Kapacitet, Ø
NYB2 :	1" - 2" (34 - 61 mm)
NYB4 :	2½" - 4" (76 - 114 mm)
NYB8 :	5" - 8" (140 - 216 mm)
NYB12:	9" - 12" (242 - 319 mm)

HAJO dubbel spärrnyckel

HAJO dubbel spärrnyckel är en specialnyckel med två dimensioner i én.

Den är speciellt bra vid montering, av byggnadsställning, järnkonstruktioner, kopplingar och flänsar.

Handtagets spets kan användas som dorn för att centrera hål. Den har inga lösa hylsor som kan fastna i bulten och sitta kvar.

Med denna spärrnyckel får man ett effektivt specialverktyg, där du har ett spärrskaft med två dimensioner och en dorn i ett.

Varunr.:	Storlek	Längd
SE1317	13 + 17 mm	250 mm
SE1719	17 + 19 mm	290 mm
SE1921	19 + 21 mm	290 mm
SE1922	19 + 22 mm	290 mm
SE1924	19 + 24 mm	330 mm
SE2224	22 + 24 mm	330 mm
SE2227	22 + 27 mm	330 mm
SE2427	24 + 27 mm	330 mm
SE2430	24 + 30 mm	370 mm
SE2730	27 + 30 mm	370 mm
SE2732	27 + 32 mm	370 mm
SE3236	32 + 36 mm	410 mm
SE3641	36 + 41 mm	450 mm



HAJO och IMPERIAL kragverktyg för kopparrör.

Varunr:	Teknisk data:
IM395FAM	Kragverktyg 45° Ø 4 - 16 mm
IM525F	Steglöst justerbart kragverktyg 45° Ø 4,7 - 16 mm



Avloppsrensare

MARCO



Handrensare

Ett effektivt verktyg för de mindre jobben. MARCO handrensare ligger bra i handen och är snabb och lätt att använda. Det kraftiga handtaget ger en stor utväxling och därför ett effektivt resultat. Renstrumman är av ett kraftigt plastmaterial med lång livslängd. Det är den enda på marknaden där bakplåten kan avskiljas med en snabbkoppling för rengöring av spiralen.

Alla MARCO har en tre- i- en spiral med en tresträngad stålwire inkapslad i nylon och omspunnen med en kraftig oljehärdad ståltråd. Nylonmassan följer alltid den utvändiga spiralens rörelser och man undviker då att spiralen deformeras.

Varunummer:

M150025	m/ spiral 1/4" x 7,5 m
M250025	m/ spiral 3/8" x 7,5 m
M250035	m/ spiral 3/8" x 11,5 m



MARCO MATIC

VVS-installatörens mest använda. Rensar rör från 1" till 2 1/2". Dubbelisolerad reversibel motor med steglöst varvtals reglering. "Squeeze-Ease-Chuck"- systemet gör det möjligt att köra spiralen fram och tillbaka under rensningen, det ger en ökad effekt, utan att belasta rensmaskinen. Renstrummans utförande är av slagtålig plast.

Levereras med:

Borrhuvud 3/4" renspropp
Skraphuvud för 1 1/2" rör
Ledat rensverktyg för 2" rör
Borrhuvud för 2 1/2" rör
Transportlåda

Varunummer:

M213825	m/spiral	3/8" x 7,5 m
M213835	m/spiral	3/8" x 11,5 m

Bakplåten kan, på 1/4" och 3/8" rensarna, lätt frångiljas från renstrumman så rengöring av spiralen kan lätt göras. Detta medför längre livstid på spiralen.



1280 Avloppsrensare

Rensar rör från 1" till 4". Enkel och smidig rensmaskin, som kan användas när det gäller stora som små arbeten.

Levereras med:

0,55 kg/watt. 220 volt motor
Automatisk fram och back
En sluten slagfast renstrumma med 15 m spiral, som med en extra spiralstrumma kan ökas till 30m.
1 borrhuvud
1 renspropphuvud
4 st skraphuvud 1 1/2"-2"- 2 1/2"-4".

Varunummer:

M58151280	m/ spiral 5/8" x 15 m
-----------	-----------------------

Ny trummdesign motverkar att spiralen trasslar inne i trumman.

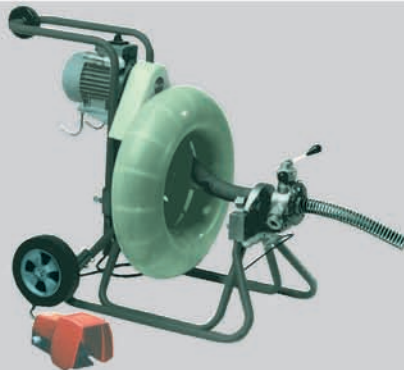

70E Avloppsrensare

En gedigen avloppsrensare, som klarar riktigt hårt arbete. Rensar rör upp till 6". Tack vare den automatiska fram och backmatningen kan den rensa lodrätt i stammarna. Det innebär tidsbesparing då man slipper flytta maskinen mellan våningar.

Levereras med:

Pilspetshuvud, borrhuvud, rensproppshuvud och skraphuvud 2 1/2"-4"-6"
Verktyglåda

Varunummer:

M70115E	m/ spiral	3/4" x 15 m
M70215E	m/ 2 spiraler	3/4" x 15 m
M70122E	m/ spiral	3/4" x 22 m



WC-rensare

Ett effektivt handverktyg, som kan användas genom toalettstols vattenlås och golvbrunnar. Längd 1,6m.

Varunummer:

M13616W	3/8" x 1,6 m
---------	--------------



HAJO Avloppsrens

HAJO avloppsrens skadar inte avloppsrör, septiktankar eller sjunkbrunn. Det är en kallvatten produkt, dvs. att det är den enda avloppsrens, som fungerar i kallt vatten utan att förstena. En snabb rensning även om det bara finns ett litet vatten genomlop.

Varunummer:

H4421210	kart. á 12 x 1 kg
----------	-------------------

Stort tillbehørs- och reservdelslager

Stort tillbehørs- och reservdelslager.

Vi har alltid de mest relevanta tillbehören i lager, och också alla reservdelar, till fördel till kunds egen reparation eller på vår egen verkstad.



Egen verkstad

Vi har egen verkstad, där vi utför service och reparation, snabbt och professionellt. Våra specialutbildade mekaniker identifierar snabbt problemet och hittar alltid bästa sättet till att avhjälpa felet på er maskin.

Som extra service erbjuder vi att komma med ett pris innan vi börjar reparation. Skriv det på följebrevet, och vi ringer med pris.

När en reparerat maskin går herifrån fungerar den alltid nästan som ny, och är utrustat enligt lagen.

Snabb leverans till Sverige



Katalog på vårhemsida

Se våra andra katalog på vår hemsida

www.hajo.dk:



TRUMPF TSC 1/TSC 2 Slaggeffjerner

TRUMPF	TSC
Teknisk størrelse:	2,5 - 3,0 mm
Ribbetjækkelse:	25 mm
Max. slagdybde:	33,5 mm
Omdrejningstal:	150 omdr./min
Arbejdshastighed:	8 - 10 m/min
Oplagteffekt:	1.400 watt
Vægt:	13 kg

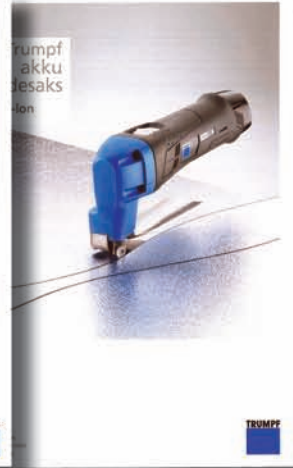

Magnetboremaskiner

HAJO TOOL



Hajo Tool A35 - magnetiske boremaskiner

Metal- og maskinindustrien

Professionelt specialværktøj



HAJO TOOL
Professionelt specialværktøj



A35/50 PLUS



HAJO Hjulstansprogram



HAJO TOOL

NITTO Fjæder balancere

Gør dine
værktøj
virkelige



NITTO
MIJIN

HAJO TOOL
Professionella specialværktøj

Hajo Tool A35 - Indeholder 688
12V - 2000 Indeholder
Køber Sverige: Tel: +45 44 44 08 23
+45 44 44 08 23
+45 44 44 08 23

I Danmark lagerhåller vi også:



**Boka besök med vår säljkonsulent som kan
visa hur våra produkter kan effektivisera er produktion.
Tel. 0 42 142 060**



HAJO TOOL
Professionella specialverktyg

Vejlegårdsvej 65 B
DK-2665 Vallensbæk Strand
Tlf.: +45 4444 2400 www.hajo.dk
Fax. +45 4444 0833 hajo@hajo.dk